

(TECHNISCHE) PRODUKTINFORMATION  
**Orthros**

**Standard ausführung**

- ✓ Schräg angeordnete Sitzschiene dadurch immer die richtige Sitzposition
- ✓ Leistungsstarker E-Motor
- ✓ Robuste Konstruktion
- ✓ 8-Gang-Freilaufnabe
- ✓ Scheibenbremsen vorne und hinten mit integrierter Feststellbremse
- ✓ Pannensicheren Reifen von Schwalbe
- ✓ Leistungsstarke automatische LED-Beleuchtung
- ✓ Drehbarer Beifahrersitz
- ✓ Geschlossene Kettenkästen
- ✓ Ergonomisch verstellbarer Lenkervorbau auf beiden Seiten.

**Farben**

- Helles metallic-Blau (RAL 5025)
- Gunmetall-silber, matten Look
- Weitere RAL-farben sind auf Wunsch gegen einen Aufpreis erhältlich (mit Ausnahme von fluoreszierenden Farben).



**Häufigste Optionen und Zubehör**

- Armlehnen
- Automatikgurt
- 4-Punkt-Fixierungs-Gurt
- Schaltbare Freilaufnabe
- Fußablage, klappbar
- Gepäckträger (verschiedene Ausführungen)
- Speichenabdeckung
- Rückspiegel

Weitere Optionen finden Sie in der Orthros-Preisliste. Sie können ihr Wunsch-Orthros auch über den Konfigurator auf unserer Website zusammenstellen.

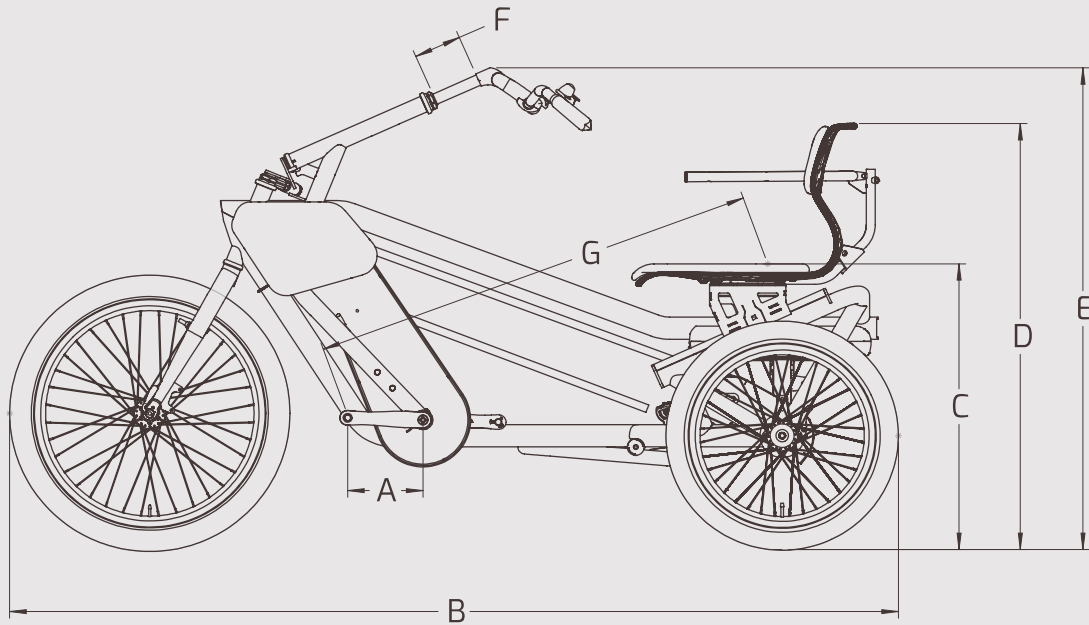

## Weitere Eigenschaften

### Standard

Gewicht in kg	79
Rahmen	korrosionsfreier Stahl
Lackierung	umweltfreundlich, Epoxid-Pulver-Lack
Lenkervorbau	ergonomisch, verstellbar
Hinterräder	20"
Vorderrad	24"
Reifen	Schwalbe Pick-up Plus (pannensicher)

### Ñ

Motor	Bafang 65Nm Bafang an der Hinterachse. Hohes Drehmoment auch bei niedriger Drehzahl.
Accu	Bafang 43V, 750 Wh, Abschließbar und abnehmbar
Sensor	Kraft (Drehmoment)
Display	Groß, farbig
Total gewicht in kg	9

## Größen

Ñ	
Gesamtlänge in mm (B)	2010
Breite des Radstandes in mm	970
Schrittlänge in mm (G)	660-920
Sitzhöhe in mm (C)	580-700
Sitztiefe Stuhl in mm	365
Rückenlehnenhöhe in mm	350
Lenkerhöhe (D)	89-99
Rückenhöhe (E)	102-116
Maximale Zuladung in KG	265
Kurbellänge in mm (A)	170